

# ADO COVERTEX™ - tkanina na ścianie



ADO 1450 / 74



ADO 1628 / 46

# ADO COVERTEX™ - tkanina na ścianie

Duże, wyłożone kafłami powierzchnie, betonowe ściany i ogromne tafle szkła wyglądają nowocześnie, ale z pewnością nie można o nich powiedzieć, że są przytulne. Urządzone kompletnie wnętrza z meblami, obrazami, oświetleniem zyskują na wyglądzie, jeżeli ozdobimy okna tkaniną. Dlaczego nie posunąć się o krok dalej? Tkanina na ścianie była od wieków niemal zastrzeżona do dekoracji królewskich rezydencji. Obecnie przeżywa swój renesans i uchodzi za bardzo trendy. O ile wcześniej używano tkaninę jako pokrycie całych ścian, obecnie dzięki zastosowaniu ADO Covertex® otwiera się dużo szersze spektrum wariantów zastosowania.

Tkanina na ścianie prezentuje się nadzwyczaj nowocześnie, jeśli stanowi architektoniczny kontrast dla przyległej, inaczej wykończonej ściany.

Możliwe są kombinacje różnych materiałów, wzorów i deseni. Z systemem ADO Covertex® tworzenie kasetonów staje się bardzo proste.

Tajemnica tkaniny na ścianie przy użyciu ADO Covertex® tkwi w rewolucyjnym systemie montażu, który można w bardzo prosty, szybki i niedrogi sposób zastosować. Najistotniejszą rzeczą są tu gumowe profile, które mogą być umocowane przy samej ścianie, przy podłodze lub przy krawędzi montażu. Między te profile a krawędź wsuwa się za pomocą specjalnej łopatkę tkaninę. Dzięki temu system napręża się, tkanina jest naciągnięta i stabilna. Zalety ADO Covertex® nie ograniczają się wyłącznie do wymyślnego systemu montażu, ale przede wszystkim pozwalają na prezentację fantastycznych tkanin, dzięki którym można tworzyć najprzeróżniejsze kreacje wnętrza.

Zastosowanie tkanin z grupy inteligentnych tkanin ADO pozwoli na oczyszczenie powietrza lub działanie antybakteryjne dzięki faktorom ADO ActiBreeze i ADO BioProtect. Nie do przecenienia jest wpływ tkaniny na ścianie na akustykę pomieszczenia. W zależności od rodzaju użytej tkaniny można znacznie zredukować poziom szumów. Warto jest zastanowić się nad tą cechą przy urządzeniu kina domowego. To samo dotyczy regulacji temperatury w pomieszczeniu. Tkanina może kumulować ciepło w pomieszczeniu oraz chronić przed dopływem zimnego powietrza z zewnątrz.



# ADO COVERTEX™ - tkanina na ścianie

Sugerowane ceny detaliczne \*

## Listwa ADO Cover Tex® bez wyprofilowanego brzegu

- nadaje się do pokryć na całą ścianę, do kątów ścian, framug drzwiowych.

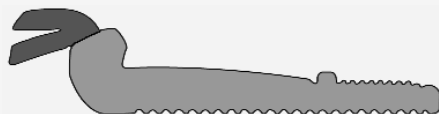

nr zamówienia	opis	cena / szt.
2000485	długość listwy 2,5 m minimalne zamówienie 10 listew	37,00

## Listwa ADO Cover Tex® z wyprofilowanym brzegiem

- nadaje się do tkaniny na ścianie w formie obrazu, gdzie zewnętrzne krawędzie nie są ograniczone przez ściany oraz do montażu w miejscach następujących trudności, do oddzielenia sufitu itp.

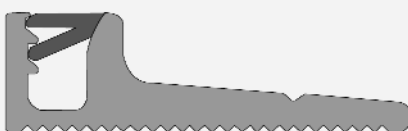

nr zamówienia	opis	cena / szt.
2000484	długość listwy 2,5 m minimalne zamówienie 10 listew	60,00

## Szpachelka ADO Cover Tex® do wsunięcia tkaniny

- ze stali szlachetnej do pierwszego naciągnięcia tkaniny i z tworzywa sztucznego do ostatecznego naprężenia i wygładzenia powierzchni.

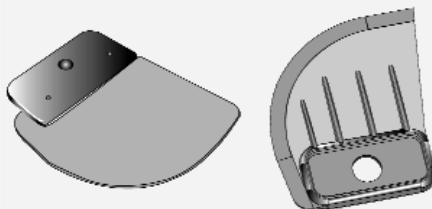

nr zamówienia	opis	cena / szt.
2000482	tworzywo sztuczne	20,00
2000486	stal szlachetna	58,00

## Molton ADO Cover Tex®

- 100% bawełna
- trudnopalne
- szerokość 300 cm

nr zamówienia	opis	cena / mb
1044	300 cm szerokości	134,00

\* Ceny bez kosztów transportu.

# ADO COVERTEX™ - tkanina na ścianie - montaż

Ściana, na której ma być zastosowany system ADO Covertex®, musi być czysta, sucha, równa. Istniejące rysy lub ubytki powinny zostać zaszpachlowane, aby później nie doszło do miejscowego zaplamienia tkaniny na ścianie. Tkaniny na ścianie nie należy poddawać stałemu działaniu wilgoci, ponieważ może utracić swoje napięcie.

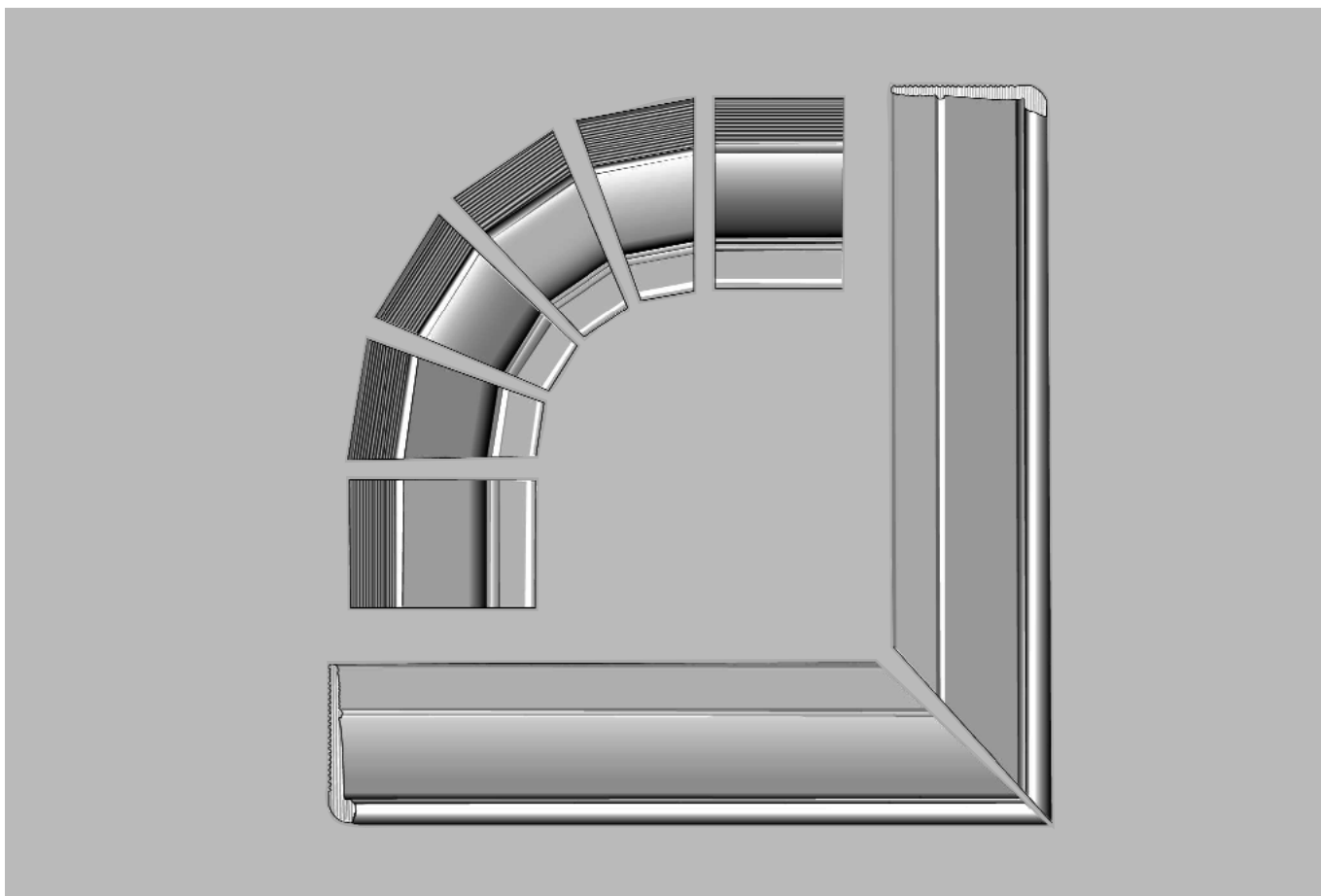

Montaż listew ADO Covertex® jest bardzo prosty. Listwy należy przyciąć na wymiar, alternatywnie można użyć obcinacza lub piły i przymocować do ściany za pomocą gwoździ, śrub, zszywek tapicerskich. Zasadniczo należy zabezpieczyć głębokość ściany na około 15 – 20 mm.

# ADO COVERTEX™ - tkanina na ścianie - montaż

Jeżeli mamy do wykonania pokrycie na całej powierzchni ściany, polecamy listwę ADO Covertex® bez wyprofilowanego brzegu (nr art. 2000485).

Należy umieścić ją tak, aby górna krawędź ściśle przylegała do sufitu, ściany bocznej, ościeżnicy drzwiowej. Proszę przy tym zwrócić szczególną uwagę, aby krawędź, która styka się z listwą była prosta i gładka, gdyż w przeciwnym razie nie będzie zagwarantowane trwałe napięcie tkaniny.

Dla nierównej krawędzi przylegającej i pokrycia ściany w formie obrazu (kasetonu) zaleca się użycie listwy ADO Covertex® z wyprofilowanym brzegiem (nr art. 2000484).

Montaż listew w rogu wymaga szczególnej staranności.

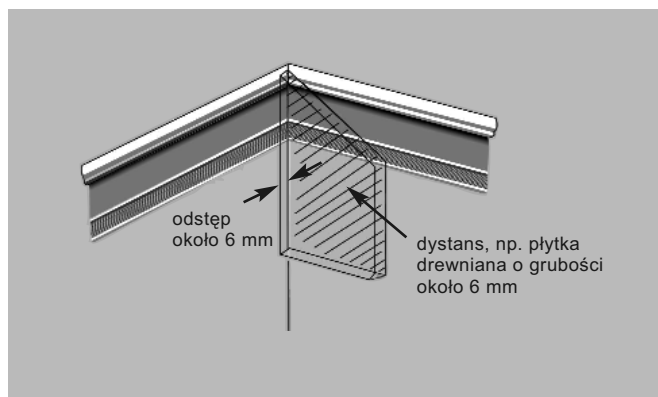
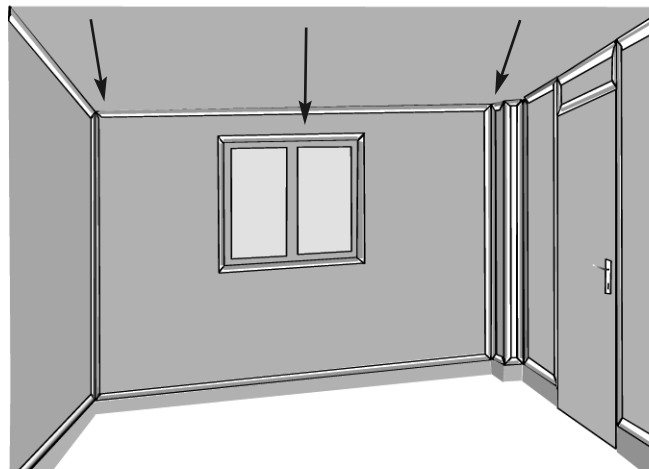

Ważne jest, aby listew na suficie (na styku ścian) nie dociskać, jak może wydawać się na szkicu obok, ale zostawić odstęp około 6 mm.

Jako dystans może być użyty kawałek sklejki lub coś o porównywalnej twardości.



Aby listwy wzajemnie się nie klinowały, należy w miejscu styku na całej długości zostawić odstęp 5 mm.

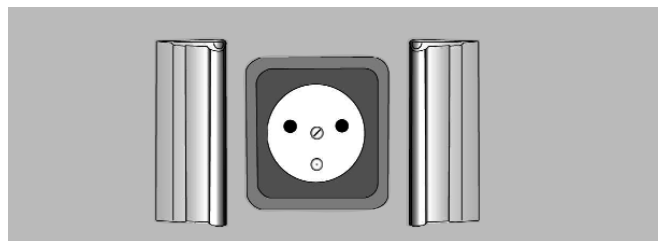

Proszę użyć resztek, aby ubrać gniazda i włączniki elektryczne. W tym przypadku należy tkaninę po wycięciu np. na gniazdo elektryczne spryskać klejem, aby zapobiec strzępieniu się tkaniny (szczególnie pod wpływem napięcia).

# ADO COVERTEX™ - tkanina na ścianie - montaż

Po zamocowaniu listew należy ze względu na akustykę pomieszczenia i ocieplenie ściany zastosować ADO Covertex® Molton (nr art. 2000483) przypinając go za pomocą zszywek tapicerskich. Proszę nie używać kleju, ponieważ może się on zmieniać pod wpływem wahań temperatury i spowodować zaplamienie tkaniny.

Molton powinien kończyć się na krawędzi listwy i stanowić równe i gładkie podłoże. W zależności od wielkości pokrywanej ściany molton powinien być zamocowany w kilku miejscach również na powierzchni ściany, aby zapobiec powstawaniu wybruszeń.

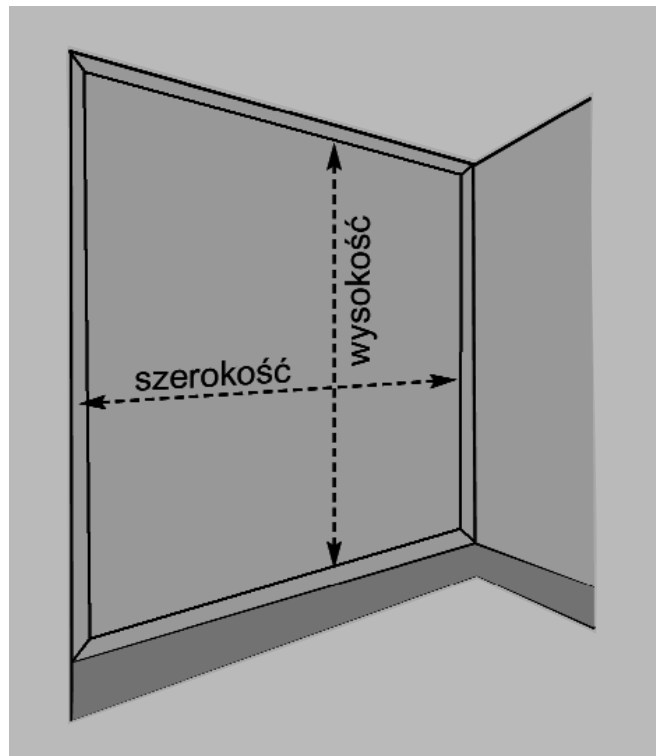
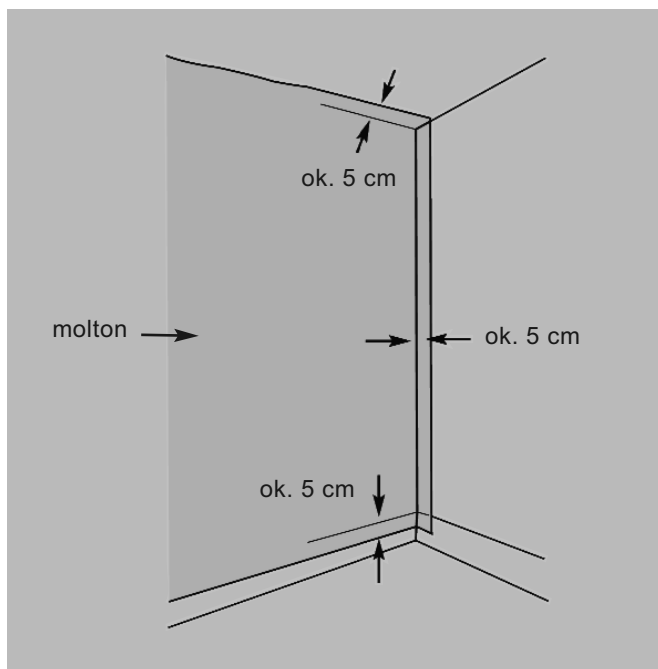

Teraz można przystąpić do wciągnięcia tkaniny w listwy. Tkanina musi mieć wymiary gotowej powierzchni + około 5 cm z każdej strony.

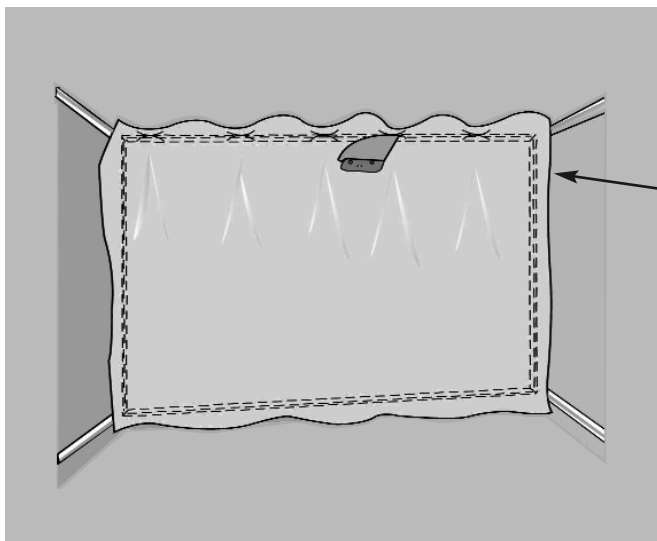

Przyciętą tkaninę należy wsuwać krok po kroku za pomocą szpachelki co około 30 – 50 cm w listwy.

Proszę wsuwać tkaninę lekkim, kołyszącym się ruchem, ostre wciskanie może spowodować uszkodzenie tkaniny. Polecamy zastosowanie do tych wstępnych kroków wyłącznie metalowej szpachelki, ponieważ za pomocą jej cienkiej powierzchni można wcisnąć tkaninę aż do dolnej krawędzi listwy.

# ADO COVERTEX™ - tkanina na ścianie - montaż

Po wstępnym naprężeniu materiału można wystający naddatek tkaniny skrócić nożyczkami w zależności od grubości tkaniny o około 0,5 – 1 cm.

Zanim jednak obetniecie Państwo tkaninę, proszę sprawdzić, czy jest ona faktycznie wsunięta pomiędzy gumowe profile.

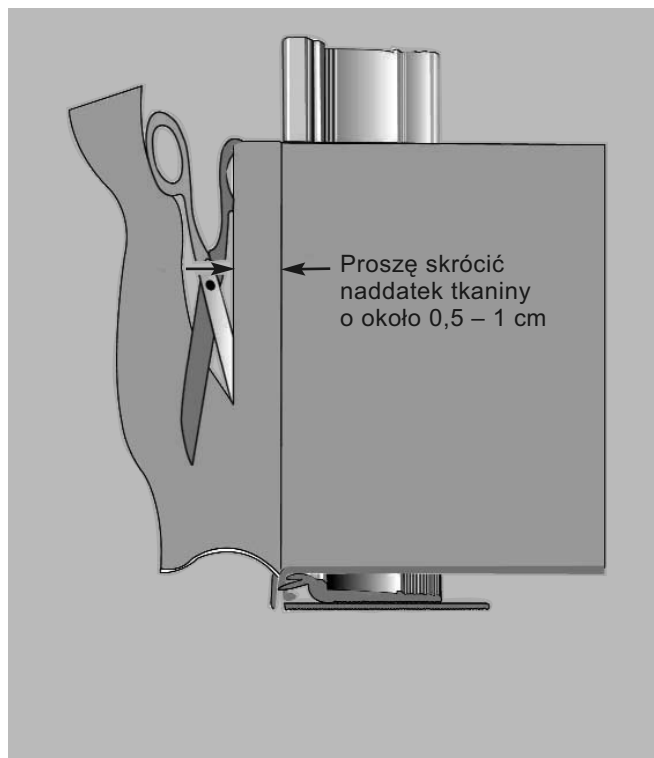

Na zakończenie proszę wykonując półkoliste ruchy wcisnąć pozostałe centymetry tkaniny do profili używając przy tym szpachelki z tworzywa sztucznego (art. 2000482).

Jeżeli tkanina nie jest jeszcze gładka i odpowiednio naprężona należy ponownie użyć szpachelki z tworzywa. Dzięki ostrożnym, półkolistym ruchom można wyrównać ewentualne różnice w naprężeniu tkaniny i wygładzić fałdki.

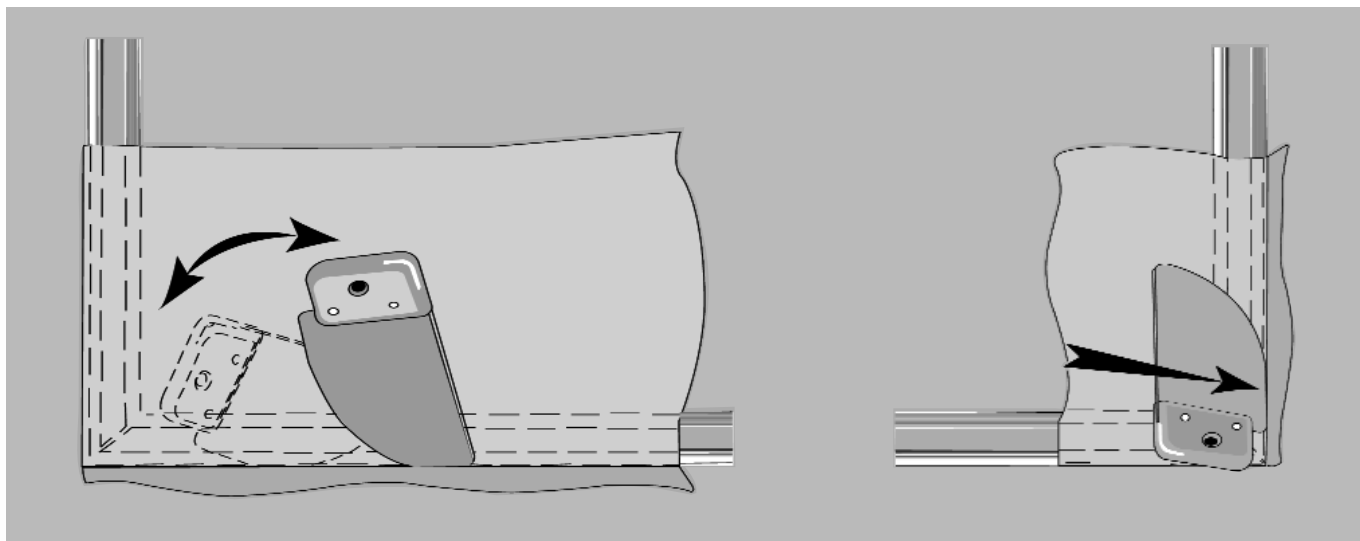

# ADO COVERTEX™ - tkanina na ścianie - montaż

Na poniższym szkicu widzimy przekrój systemu ADO Covertex®, na którym pokazane jest wykończenie przy suficie i przy listwie przypodłogowej.

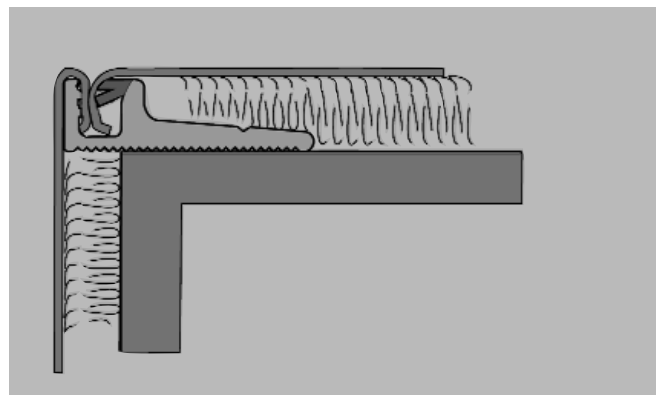
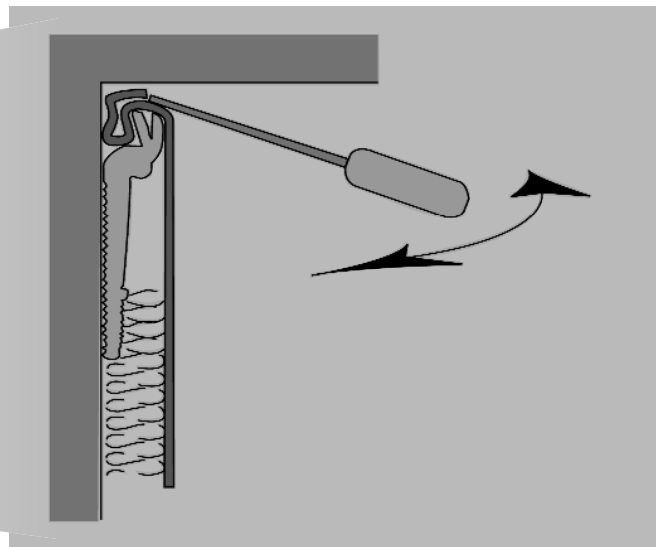
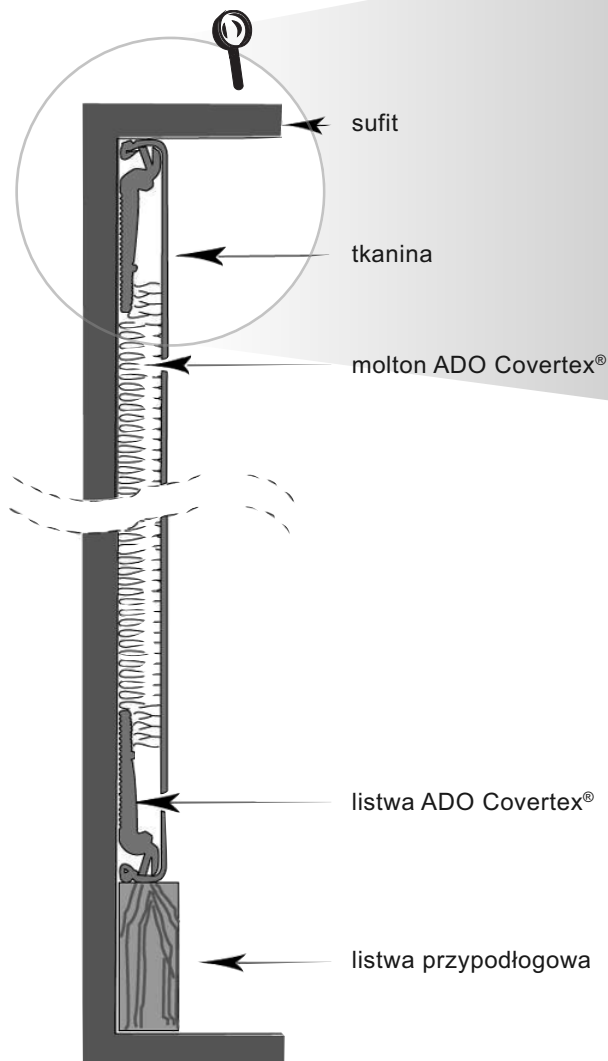

Przy kącie zewnętrznym możecie Państwo wsunąć tkaninę z obydwu stron do listwy z profilem, jak pokazano na rysunku.

Jeżeli tkanina jest za gruba, można zamontować na styk listwę bez profilu i listwę z profilem. Przy tym rozwiązaniu widoczny jest jednak biały brzeg listwy.

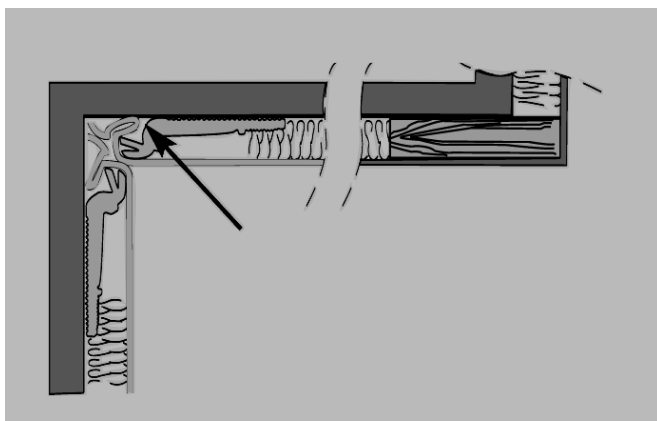

Przy kącie wewnętrznym polecamy zastosowanie listwy bez profilu i zamontowanie jej z odstępem 6 mm od ściany.

Jeżeli nie jest to możliwe ze względu np. na wiązkę kabli, można naturalnie użyć listwy z profilem.